

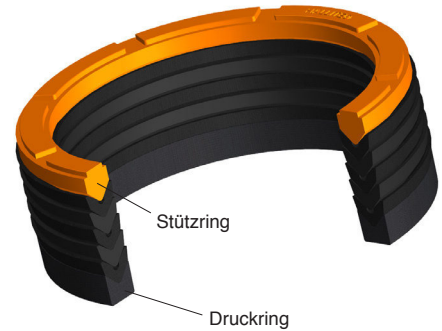

Dachform-Dichtsätze S11

FÜR STANGE UND EINFACHWIRKENDE KOLBEN

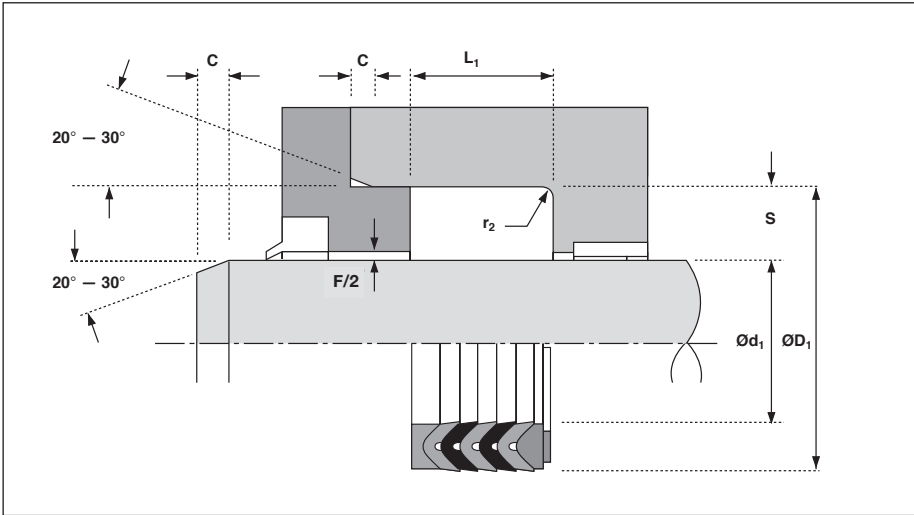

EINSATZBEDINGUNGEN

MAXIMALER BETRIEBSDRUCK	
v max.	Temperaturbereich
m/s	-30 °C bis +100 °C
0,3	250 bar
0,15	400 bar

MAX. DICHTSPALT F*					
Druck	bar	100	160	250	400
Max. Spalt	mm	0,45	0,4	0,3	0,2

* Die angegebenen Werte „F“ sind Maximalwerte.
Mittenversatz bzw. Möglichkeit von einseitig anliegender Stange beachten!

EINBAUMASSE

TOLERANZEN FÜR EINBAURÄUME	
$\varnothing d_1$	f9
$\varnothing D_1$	H11
L_1	+0,2 -0

RAUTIEFEN			
		Ra μm	Rt μm
Gleitflächen	$\varnothing d_1$	0,1 - 0,4	4 max.
Statische Flächen	$\varnothing D_1$	1,6 max.	10 max.
Stirnflächen	L_1	3,2 max.	16 max.

EINBAUSCHRÄGEN UND RADIIEN					
Profilbreite	S	7,5	10	12,5	15
Min. Schräge	C	4	5	6,5	7,5
Max. Radius	r_2	0,4	1,2	1,6	1,6

VORTEILE

- bewährter, mehrlippiger Dichtsatz für Mittel- und Schwerhydraulik
- lange Lebensdauer durch robuste Ausführung
- zuverlässiges Dichtverhalten
- bei einstellbarer Kammer nachziehbar
- geteilte Dichtsätze für Reparaturen lieferbar

BESCHREIBUNG

Dachmanschetten-Dichtsätze S11 haben sich bei mittelschwerem Einsatz als Stangenabdichtungen bestens bewährt. Der siebenteilige Satz gewährleistet selbst unter extremen Bedingungen wie Druckschlägen, Schwingungen, Mittenversatz und leichter Verschmutzung eine einwandfreie und langlebige Funktion. Der Druckring aus Hartgewebe erlaubt die Überbrückung von größeren Dichtspalten. Die drei Gewebe-Dachmanschetten geben dem Satz die notwendige Robustheit, und die zwei Gummi-Dachmanschetten sorgen für einwandfreies Abstreifen des Ölfilms im Niederdruckbereich.

Die Standardreihe in Werkstoff NBR wird in folgenden Satzkombinationen geliefert:

Bis einschließlich 140 mm \varnothing :

- 1 Hartgewebe-Druckring
- 3 Gewebe- und 2 Gummi-Dachmanschetten
- 1 Stützring aus Acetal-Kunststoff

Über 140 mm \varnothing :

- 1 Hartgewebe-Druckring
- 5 Gewebe-Dachmanschetten
- 1 Stützring aus Gewebe

MEDIEN

Alle Dichtungen sind geeignet für Flüssigkeiten auf Mineralölbasis, Wasser und Wasser-Glykol-Gemische. Kurzfristig können -40 °C Einsatztemperatur zugelassen werden. Andere Materialzusammensetzungen für Temperaturen von -60° bis +200 °C und für den Einsatz in schwer entflammaren Flüssigkeiten auf Ester- oder synthetischer Basis auf Anfrage.



Dachform-Dichtsätze S11

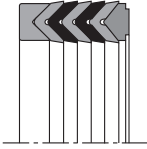

Vorzugsgrößen

(in der Tabelle grau hinterlegt und laufend am Lager bevorratet)

Die anderen Dimensionen sind in der Regel ebenfalls prompt lieferbar.

MONTAGE

Dachform-Dichtsätze erfordern axial offene Einbauträume. Die Standardreihen sind für fixe Kammerhöhen ausgelegt.

Dachform-Dichtsätze können auch aufgeschnitten (geteilte Ausführung) werden, z.B. wenn bei Instandhaltungsarbeiten eine aufwendige Demontage notwendig wäre, um endlose Ringe zu montieren. Voraussetzung sind neben Druck- und Stützring mindestens drei Dachmanschetten.

BESTELLBEISPIEL

Dachform-Dichtsatz
S11 - 50 x 65 x 22,5

FÜR STANGE UND EINFACHWIRKENDE KOLBEN

	Ø d ₁ f8	Ø D ₁ H11	L ₁ +0,2	S	Art.Nr.
	20	30	18,5	5,0	4201750
Typ 09	22	32	18,5	5,0	0191750
	25	37	22,5	6,0	4198950
	28	40	22,5	6,0	4202050
	30	42	22,5	6,0	4202150
	32	44	22,5	6,0	4202250
	35	47	22,5	6,0	4202350
	36	48	22,5	6,0	4202450
	40	52	22,5	6,0	4202550
	42	54	22,5	6,0	4202650
	45	60	22,5	7,5	4202750
	50	65	22,5	7,5	4199050
	55	70	22,5	7,5	4202950
	56	71	22,5	7,5	4203050
	60	75	22,5	7,5	4203150
	63	78	22,5	7,5	4203250
	65	80	22,5	7,5	4203350
	70	85	22,5	7,5	4203450
	75	90	22,5	7,5	4203550
	80	95	22,5	7,5	4203650
	85	100	22,5	7,5	4203750
	90	105	22,5	7,5	4203850
	100	115	30,0	7,5	4203950
	110	125	30,0	7,5	4204050
	125	140	34,0	7,5	4204250
	140	155	34,0	7,5	4199250
	150	170	40,0	10,0	2196650
	160	180	40,0	10,0	2196750
	180	200	40,0	10,0	2196850
	200	220	40,0	10,0	219695

Typ 09 ist im Satzaufbau unterschiedlich zur Standardausführung.

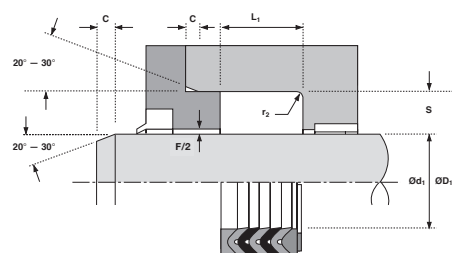

Weitere Abmaße und größere Durchmesser auf Anfrage.