

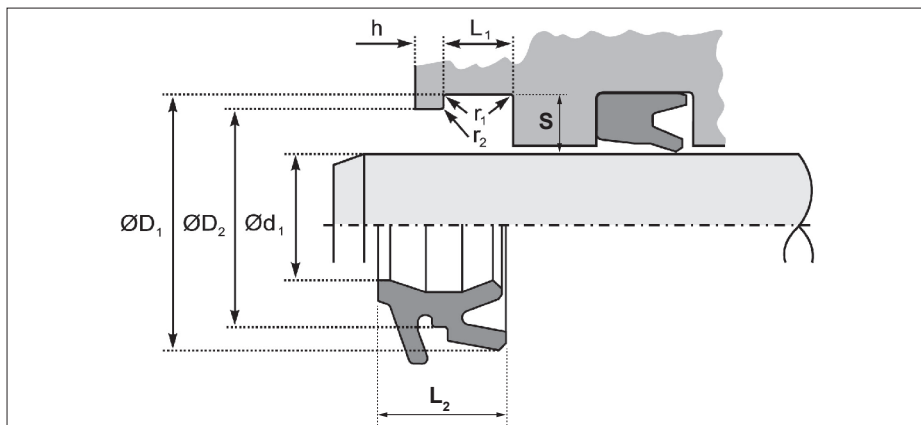

PU-Doppelabstreifer mit Schirm A844



EINSATZBEDINGUNGEN

Geschwindigkeit v max.	1 m/s
Temperaturbereich	-30 °C bis +110 °C (kurzzeitig -45 °C)

Einbaumasse

TOLERANZEN FÜR EINBAURÄUME	
Ø d ₁	f9
Ø D ₁	H11
Ø D ₂	H11
L ₁	+0,2 -0
h	+0,1 -0

RAUTIEFEN			
		Ra µm	Ra µm
Gleitflächen	Ø d ₁	0,1 - 0,4	4 max.
Statische Flächen	Ø D ₁ , Ø D ₂	1,6 max.	10 max.
Stirnflächen	L ₁	3,2 max.	16 max.

EINBAUSCHRÄGEN UND RADIIEN			
Durchmesser	Ø D ₁	≤ 90 mm	über 90 mm
Max. Radius	r ₁	0,4	0,4
Max. Radius	r ₂	0,2	0,4

VORTEILE

- Doppellippe reduziert die Leckage des Dichtsystems auf ein Minimum
- "Regenschirmfunktion" gegen Eindringen von Feuchtigkeit
- zuverlässiges Abstreifen auch bei Stangendurchbiegung
- hohe Kälteflexibilität

BESCHREIBUNG

Der Doppelabstreifer A844 wurde speziell für den Einsatz in Zylindern für Bau- und Erdbewegungsmaschinen entwickelt. Es handelt sich um einen Doppelabstreifer für den Einsatz mit druckentlastenden Stangendichtungen wie beispielsweise S663.

Ein besonderes Merkmal ist die äußere Lippe mit Schutzschirm des Abstreifers, welche die Aufnahmenut abdeckt und so die beim Einsatz von herkömmlichen Abstreifern mögliche Verschmutzung des Einbaumes über den Außendurchmesser mit ihren Folgen, wie z.B. Korrosion, verhindert.

Der Abstreifer A844 schützt Hydraulikzylinder zuverlässig gegen das Eindringen von Schmutz, Fremdkörpern und Feuchtigkeit. Die Ausführung als Doppelabstreifer verhindert äußere Leckage am Hydraulikzylinder durch Abstreifen des Ölfilmes hinter der Stangendichtung innerhalb des Dichtsystems.

Die Standardreihe wird aus dem Hochleistungs-Polyurethan 361® (Material-Code TPU/43) gefertigt. Bei Bedarf stehen weitere Werkstoffe wie z.B. Hythane® 181 zur Verfügung.

MEDIEN

A844 aus TPU/43 ist für Luft sowie Druckflüssigkeiten auf Mineralölbasis geeignet. In Wasser, HFA- und HFB-Flüssigkeiten ist die Einsatztemperatur -20 °C bis +50 °C.

Die Eignung in HFC-, HFD- und anderen Flüssigkeiten ist im Einzelfall zu prüfen. Fragen Sie unsere Anwendungstechniker.



PU-Doppelabstreifer mit Schirm A844



Vorzugsgrößen

(in der Tabelle grau hinterlegt und laufend am Lager bevorratet)

Die anderen Dimensionen sind in der Regel ebenfalls prompt lieferbar.

MONTAGE

Für die Montage werden die Ringe am Besten oval verformt, an einer Stelle in die Aufnahmenut eingesetzt und rundum nachgedrückt.

Alle Größen ab \varnothing 20 mm können ohne Hilfswerkzeuge eingeschnappt werden.

BESTELLBEISPIEL

Doppelabstreifer TPU/43-orange
A844 - 25 x 31 x 4/7

$\varnothing d_1$ f9	$\varnothing D_1$ H11	L_1 +0,2	L_2 +0,2	$\varnothing D_2$ H11	h +0,1	Schirm \varnothing	S	Art.Nr.
16	22	4	7	19	1	28	3	4826406
18	24	4	7	21	1	30	3	4848606
20	26	4	7	23	1	32	3	4827606
25	31	4	7	28,8	1	37	3	4805206
28	36	5	9	33	1,2	42	4	4833106
30	38	5	9	35	1,2	44	4	4803706
32	40	5	9	37	1,2	46	4	4827706
35	43	5	9	40	1,2	49	4	4805306
36	44	5	9	41	1,2	50	4	4833206
40	48	5	9	45	1,2	54	4	4794006
45	53	5	9	50	1,2	59	4	4800006
50	58	5	9	55	1,2	64	4	4803606
55	65	6	11,5	62	1,6	72	5	4805406
60	70	6	11,5	67	1,6	77	5	4799506
63	73	6	11,5	70	1,6	80	5	4833306
65	75	6	11,5	72	1,6	82	5	4805506
70	80	6	11,5	77	1,6	87	5	4805606
75	85	6	11,5	82	1,6	92	5	4805706
80	90	6	11,5	87	1,6	97	5	4805806
85	95	6	11,5	92	1,6	102	5	4805906
90	100	6	11,5	97	1,6	107	5	4806006
105	120	9,5	17	115	2,5	126	7,5	4800400 *

* Standard dafür ist Werkstoff Hythane® 181

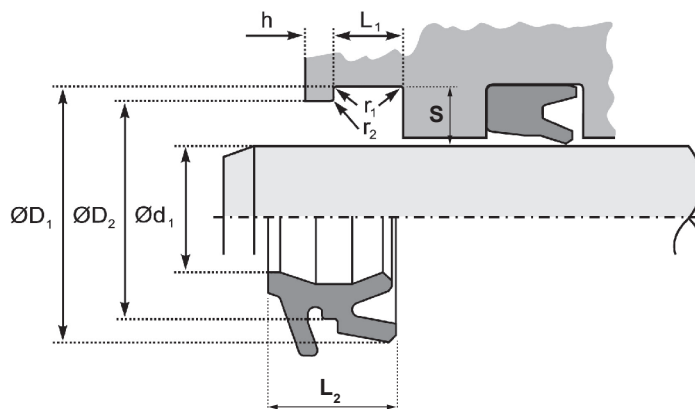

Der Formenpark wird ständig erweitert. Wenn Sie Ihre Abmessungen hier nicht finden, fragen Sie diese bitte an.