

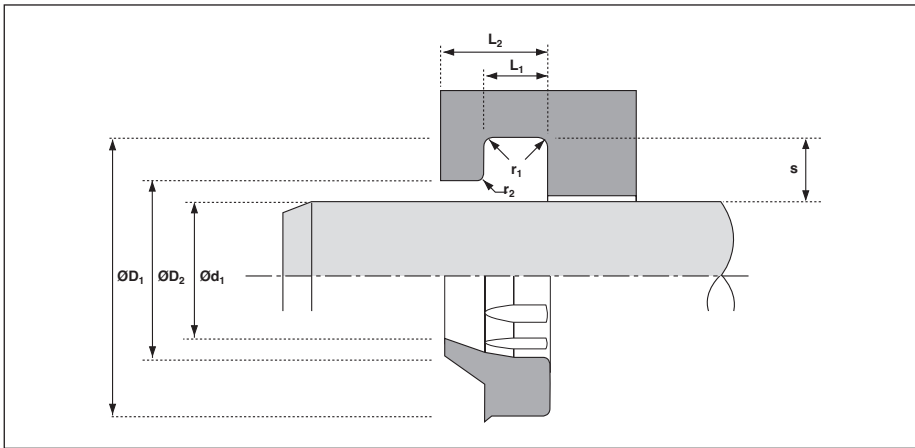

Polyester-Abstreifer A38



EINSATZBEDINGUNGEN

v max.	4,0 m/s
Temperaturbereich	-40 °C bis +120 °C

EINBAUMASSE

TOLERANZEN FÜR EINBAURÄUME	
Ø d ₁	f9
Ø D ₁	H11
L ₁	+0,2 -0
Haltebund Ø D ₂	H11

RAUTIEFEN			
		Ra µm	Rt µm
Gleitflächen	Ø d ₁	0,1 - 0,4	4 max.
Statische Flächen	Ø D ₁ , ØD ₂	1,6 max.	10 max.
Stirnflächen	L ₁	3,2 max.	16 max.

RADIEN					
Durchmesser	d ₁	unter 50 mm	unter 90 mm	unter 200 mm	über 200 mm
Max. Radius	r ₁	0,4	0,4	0,4	0,8
Max. Radius	r ₂	0,2	0,4	0,6	0,8

VORTEILE

- äußerst robust für extreme Belastung
- druckentlastet durch Axialrippen innen bis zur Abstreiflippe
- Außenlippe sichert statische Dichtheit im Gehäuse
- bestmögliche Abstreifleistung durch Spezial-Polyesterqualität

BESCHREIBUNG

Der Abstreifer Qualität A38 wird aus einem Spezial-Polyester hergestellt und ist besonders für robusten Einsatz zu empfehlen.

Materialqualität und Design garantieren bestmögliche Abstreifleistung.

A38 schützt das „Innenleben“ Ihrer Zylinder z.B. gegen Zement- oder Kohlestaub, Zunder oder Eis unter schwersten Bedingungen, wie sie im Bergbau, in Hüttenbetrieben oder Erdbewegungsgeräten vorkommen.

Die Abstreiflippe ist so gestaltet, dass der Kontakt zur Stangenoberfläche immer garantiert ist, um den Schmutz einwandfrei abzustreifen.

A38 hat guten Festsitz in der Nut und verhindert das Eindringen von Schmutz und Feuchtigkeit auch am Außendurchmesser zuverlässig.

BESONDERHEIT

Die Polyester-Qualität von A38 lässt sich durch Verschweißen zu einem endlosen Ring zusammenfügen. Die Schweisstelle hat volle Festigkeit.

Das bedeutet, das sich Zwischen- und Sondergrößen bis 2000 mm Stangendurchmesser aus bestehenden Spritzwerkzeugen ohne Formkosten herstellen lassen.

MEDIEN

A38 ist für Flüssigkeiten auf Mineralölbasis geeignet.

In Wasser, HFA-, HFB-, HFC- und HFD-Druckflüssigkeiten kann der Temperaturbereich und die Beständigkeit eingeschränkt sein.

Kurzzeitig können Tieftemperaturen bis -56 °C und Spitzen bis +140 °C zugelassen werden.

Fragen Sie unsere Techniker.



Polyester-Abstreifer A38

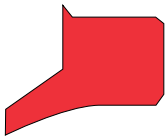

Vorzugsgrößen

(in der Tabelle grau hinterlegt und laufend am Lager bevorratet)

Die anderen Dimensionen sind in der Regel ebenfalls prompt lieferbar.

Für diese Größen sind Formen vorhanden. Verfügbarkeit auf Anfrage

Die gekennzeichneten Einbauräume entsprechen der ISO-Norm 6195-A.

MONTAGE

Für die Montage werden die Ringe am Besten oval verformt, an einer Stelle in die Aufnahmenut eingesetzt und rundum nachgedrückt.

Alle Größen ab \varnothing 20 mm können ohne Hilfswerkzeuge eingeschnappt werden.

BESTELLBEISPIELE

Standardausführungen:

- Abstreifer A38 - 80 ISO
- Abstreifer A38 - 80 x 92,2 x 7,1/12

Sondergrößen:

Die Abstreifer werden mit "H" gekennzeichnet, z.B.:

- A38 - 400 x 420 x 12,5/18-H
(aus 2 x A38 - 250 geschweißt)

BESONDERHEIT

Die Polyester-Qualität von A38 lässt sich durch Verschweißen zu einem endlosen Ring zusammenfügen. Die Schweissstelle hat volle Festigkeit.

Das bedeutet, das sich Zwischen- und Sondergrößen bis 2000 mm Stangendurchmesser aus bestehenden Spritzwerkzeugen ohne Formkosten herstellen.

Bemerkung	$\varnothing d_1$ f9	$\varnothing D_1$ H11	L_1 +0,2	L_2	$\varnothing D_2$ H11	S	Art.Nr.
	18	24	5	7	22	3	4392000
ISO	20	28	5	8	25,5	4	4321900
ISO	22	30	5	8	27,5	4	4322000
ISO	25	33	5	8	30,5	4	6617700
ISO	28	36	5	8	33,5	4	6617800
	30	38	5	7	35,5	4	4419200
ISO	32	40	5	8	37,5	4	6617900
	35	43	5	8	40,5	4	4724800
ISO	36	44	5	8	41,5	4	6618000
Bauform A834	40	48	4	7	46	4	4711800
ISO	40	48	5	8	45,5	4	6618100
	40	50,6	5,3	7	43	5,3	4784100
ISO	45	53	5	8	50,5	4	6618200
	45	55,6	5,3	7	48	5,3	4531201
ISO	50	58	5	8	55,5	4	6618300
	50	58,6	5,3	7	53	4,3	4300400
	50	60,6	5,3	7	53	5,3	4458000
	55	65	6,3	10	62	5	4869300
	55	65,6	5,3	7	58	5,3	4531401
ISO	56	66	6,3	10	63	5	6618400
	56	66,6	5,3	7	59	5	4458100
	60	70	6,3	10	67	5	4270200
	60	70,6	5,3	7	73	5,3	4456400
ISO	63	73	6,3	10	70	5	6618500
	63	73,6	5,3	7	66	5,3	4283600
	65	75	6,3	10	72	5	4343800
	65	75,6	5,3	7	68	5,3	4784200
ISO	70	80	6,3	10	77	5	6618600
	70	80,6	5,3	7	73	5,3	4454000
	70	82,2	7,2	12	76	6,1	4243900
	75	83,6	5,3	7	78	4,3	4539500
	75	85	6,3	10	81	5	4532500
	75	87,2	7,1	12	81	6,1	4384400
Bauform A834	80	88	4	7	86	4	4398501
ISO	80	90	6,3	10	87	5	6618700
	80	92,2	7,1	12	86	6,1	4242800
	85	93,6	5,3	7	88	4,3	4292100
	85	97,2	7,2	12	91	6,1	4784300
	85	98	7,5	11,5	92	6,5	4332800
ISO	90	100	6,3	10	97	5	6618800
	90	102,2	7,1	12	96	6,1	4324500
	95	107,2	7,1	12	101	6,1	6667600

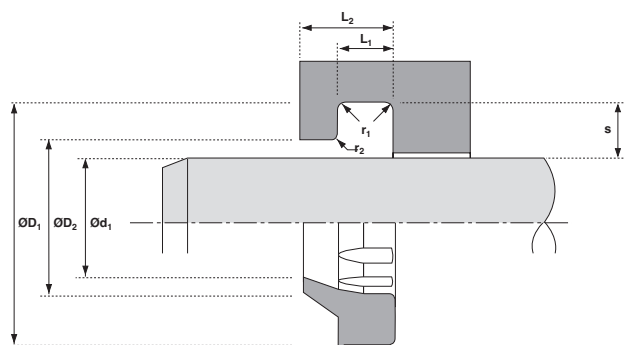

Der Formenpark wird ständig erweitert. Wenn Sie Ihre Abmessung hier nicht finden, fragen Sie diese bitte an.



Polyester-Abstreifer A38

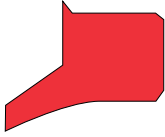

Vorzugsgrößen

(in der Tabelle grau hinterlegt und laufend am Lager bevorratet)

Die anderen Dimensionen sind in der Regel ebenfalls prompt lieferbar.

Für diese Größen sind Formen vorhanden. Verfügbarkeit auf Anfrage

Die gekennzeichneten Einbauräume entsprechen der ISO-Norm 6195-A.

MONTAGE

Für die Montage werden die Ringe am Besten oval verformt, an einer Stelle in die Aufnahmenut eingesetzt und rundum nachgedrückt.

Alle Größen ab $\varnothing 20$ mm können ohne Hilfswerkzeuge eingeschnappt werden.

BESTELLBEISPIELE

Standardausführungen:

- Abstreifer A38 - 80 ISO
- Abstreifer A38 - 80 x 92,2 x 7,1/12

Sondergrößen:

Die Abstreifer werden mit "H" gekennzeichnet, z.B.:

- A38 - 400 x 420 x 12,5/18-H
(aus 2 x A38 - 250 geschweißt)

BESONDERHEIT

Die Polyester-Qualität von A38 lässt sich durch Verschweißen zu einem endlosen Ring zusammenfügen. Die Schweisstelle hat volle Festigkeit.

Das bedeutet, das sich Zwischen- und Sondergrößen bis 2000 mm Stangendurchmesser aus bestehenden Spritzwerkzeugen ohne Formkosten herstellen.

Bemerkung	$\varnothing d_1$ f9	$\varnothing D_1$ H11	L_1 +0,2	L_2	$\varnothing D_2$ H11	S	Art.Nr.
	100	110,6	5,3	7	104	5,3	4300200
	100	112,2	7,1	12	106	6,1	4324600
ISO	100	115	9,5	14	110	7,5	6618900
	105	113	5	7	110,5	4	4290300
	105	120	7,2	12	113	7,5	4539100
ISO	110	122,2	7,1	12	116	6,1	4459200
ISO	110	125	9,5	14	120	7,5	6619000
	115	127,2	7,1	12	121	6,1	4324800
	120	132,2	7,1	12	126	6,1	4454300
	120	135	9,5	14	130	7,5	4385600
	125	133	5,3	7	130,8	4	4393000
	125	137,2	7,7	12	131	6,1	4233500
ISO	125	140	9,5	14	135	7,5	6619100
	125	140	10,2	16	132,6	7,5	4784400
	130	142,2	7,1	12	136	6,1	4304300
	130	145	10,2	16	137,6	7,5	4784500
	135	150	9,5	14	145	7,5	4278700
	140	148,6	5,3	7	143	4,3	4763800
	140	152,2	7,7	12	146	6,1	4324900
ISO	140	155	9,5	14	150	7,5	6619200
	140	155	10,2	16	147,6	7,5	4784600
	145	153,6	5,3	7	148	4,3	4732200
#	145	160	9,5	14	155	7,5	4560600
	150	162,2	7,7	12	156	6,1	4278900
	150	165	7,2	12	158	7,5	6668500
	150	165	10,1	16	157,6	7,5	4342500
#	150	166	8	12	161	8	4336700
#	155	163	5	7	160,5	4	4290200
#	155	167,2	7,7	12	161	6,1	4288200
	155	175	10,2	18	165	10	4226400
	160	172,2	7,7	12	166	6,1	4405700
ISO	160	175	9,5	14	170	7,5	6619300
	160	175	10,2	16	167,6	7,5	4454100
	165	180	9,5	14	175	7,5	4537000
	170	180,6	5,3	7	174	5,3	4732300
	170	182,2	7,7	12	176	6,1	4233600
	170	185	9,5	14	180	7,5	4745100
ISO	180	195	9,5	14	190	7,5	6619400
	180	200	10,2	18	190	10	4460900
	185	200	10,2	16	192,5	7,5	4777300
	185	205	10,2	18	195	10	4776100

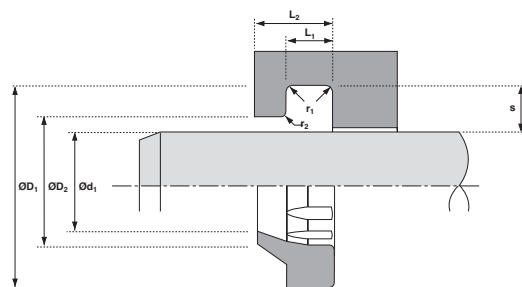

Der Formenpark wird ständig erweitert. Wenn Sie Ihre Abmessung hier nicht finden, fragen Sie diese bitte an.



Polyester-Abstreifer A38

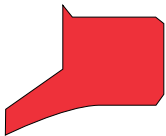

Vorzugsgrößen

(in der Tabelle grau hinterlegt und laufend am Lager bevorratet)

Die anderen Dimensionen sind in der Regel ebenfalls prompt lieferbar.

Für diese Größen sind Formen vorhanden. Verfügbarkeit auf Anfrage

Die gekennzeichneten Einbauräume entsprechen der ISO-Norm 6195-A.

MONTAGE

Für die Montage werden die Ringe am Besten oval verformt, an einer Stelle in die Aufnahmenut eingesetzt und rundum nachgedrückt.

Alle Größen ab $\varnothing 20$ mm können ohne Hilfswerkzeuge eingeschnappt werden.

BESTELLBEISPIELE

Standardausführungen:

- Abstreifer A38 - 80 ISO
- Abstreifer A38 - 80 x 92,2 x 7,1/12

Sondergrößen:

Die Abstreifer werden mit "H" gekennzeichnet, z.B.:

- A38 - 400 x 420 x 12,5/18-H
(aus 2 x A38 - 250 geschweißt)

BESONDERHEIT

Die Polyester-Qualität von A38 lässt sich durch Verschweißen zu einem endlosen Ring zusammenfügen. Die Schweissstelle hat volle Festigkeit.

Das bedeutet, das sich Zwischen- und Sondergrößen bis 2000 mm Stangendurchmesser aus bestehenden Spritzwerkzeugen ohne Formkosten herstellen.

Bemerkung	$\varnothing d_1$ f9	$\varnothing D_1$ H11	L_1 +0,2	L_2	$\varnothing D_2$ H11	S	Art.Nr.
	190	198,6	5,3	7	193	4,3	4771100
	190	205	9,5	14	200	7,5	4753100
	190	210	10,2	18	200	10	4781000
	195	210	10,1	16	202,5	7,5	4325100
	200	208,6	5,3	7	203	4,3	4391600
ISO	200	215	9,5	14	210	7,5	6619500
	200	220	10,2	18	210	10	4387100
#	205	213,6	5,3	7	208	4,3	4773800
	205	220	9,5	14	215	7,5	4560500
	210	225	9,5	14	220	7,5	4598000
#	210	226	8	12	221	8	4336600
	210	230	10,2	18	220	10	4325300
	220	235	10,2	16	227,6	7,5	4325400
	220	240	10,2	18	230	10	4799000
ISO	220	240	12,5	18	233,5	10	6619600
	225	240	9,5	14	235	7,5	4287800
	225	245	10,2	18	235	10	4325500
#	230	238,6	5,3	7	233	4,3	4514000
	230	245	9,5	14	240	7,5	4767400
	230	246	7,5	12	240,7	8	4290700
	230	250	10,2	18	240	10	4325600
	235	255	10,2	18	245	10	4325700
	240	255	9,5	14	250	7,5	4745200
	240	260	10,2	18	250	10	4520900
#	240	260	12,5	18	253,5	10	4787100
#	245	265	12,5	18	258,5	10	4539600
	250	270	10,2	18	260	10	4460100
ISO	250	270	12,5	18	263,5	10	6619700
	255	270	9,5	14	265	7,5	4578200
	260	275	9,5	14	270	7,5	4573100
	260	280	10,2	18	270	10	4325900
#	265	280	10,2	16	272,6	7,5	4762900
	265	285	10,2	15	275	10	4560400
	270	278,6	5	7	273	4,3	4391700
#	270	286	7,5	12	280,7	8	4786400
#	275	295	10,2	18	285	10	4807400
	280	295	9,5	14	290	7,5	4716100
	280	300	10,2	15	290	10	4763900
	285	300	9,5	14	295	7,5	4767300
	285	305	12,5	18	298,5	10	4537100

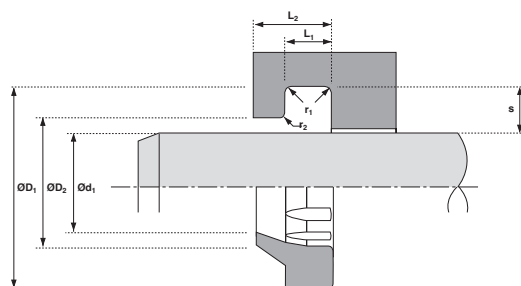

Der Formenpark wird ständig erweitert. Wenn Sie Ihre Abmessung hier nicht finden, fragen Sie diese bitte an.



Polyester-Abstreifer A38

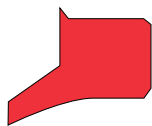

Vorzugsgrößen
(in der Tabelle grau hinterlegt und laufend am Lager bevorratet)

Die anderen Dimensionen sind in der Regel ebenfalls prompt lieferbar.

Für diese Größen sind Formen vorhanden. Verfügbarkeit auf Anfrage

Die gekennzeichneten Einbauräume entsprechen der ISO-Norm 6195-A.

MONTAGE

Für die Montage werden die Ringe am Besten oval verformt, an einer Stelle in die Aufnahmenut eingesetzt und rundum nachgedrückt.

Alle Größen ab $\varnothing 20$ mm können ohne Hilfswerkzeuge eingeschnappt werden.

BESTELLBEISPIELE

Standardausführungen:

- Abstreifer A38 - 80 ISO
- Abstreifer A38 - 80 x 92,2 x 7,1/12

Sondergrößen:

Die Abstreifer werden mit "H" gekennzeichnet, z.B.:

- A38 - 400 x 420 x 12,5/18-H
(aus 2 x A38 - 250 geschweißt)

BESONDERHEIT

Die Polyester-Qualität von A38 lässt sich durch Verschweißen zu einem endlosen Ring zusammenfügen. Die Schweissstelle hat volle Festigkeit.

Das bedeutet, das sich Zwischen- und Sondergrößen bis 2000 mm Stangendurchmesser aus bestehenden Spritzwerkzeugen ohne Formkosten herstellen.

Bemerkung	$\varnothing d_1$ f9	$\varnothing D_1$ H11	L_1 +0,2	L_2	$\varnothing D_2$ H11	S	Art.Nr.
	290	310	12,5	18	303,5	10	4467300
#	295	315	12,5	18	308,5	10	4598100
	300	316	7,5	12	310,7	8	4290800
	300	320	12,5	18	313,5	10	4525300
#	305	325	12,5	18	318,5	10	4473200
	320	340	10,2	18	330	10	4454200
#	325	345	10,2	18	335	10	4801100
	330	346	7,5	12	340,7	8	4587300
#	335	355	10,2	18	345	10	4776800
	340	360	10,2	18	350	10	4732500
	350	370	10,2	18	360	10	4717900
#	355	375	10,2	18	365	10	4578300
	360	380	10,2	18	370	10	4781200
	370	390	10,2	18	380	10	4763000
	370	390	12,5	18	383,5	10	4579800
	380	400	12,5	18	393,5	10	4752100
#	395	415	10,2	18	405	10	4807200
	400	420	10,2	18	410	10	4769900
#	415	435	10,2	18	425	10	4820800
#	445	465	10,2	18	455	10	4838400
#	455	475	10,2	18	465	10	4777900
	460	490	15	25	475	15	4849800
#	470	490	10,2	18	480	10	4814800

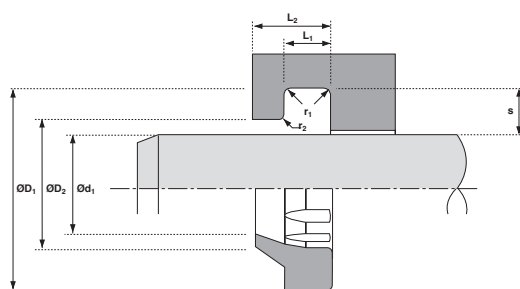

Der Formenpark wird ständig erweitert. Wenn Sie Ihre Abmessung hier nicht finden, fragen Sie diese bitte an.



Robustheit hat einen Namen:

A38

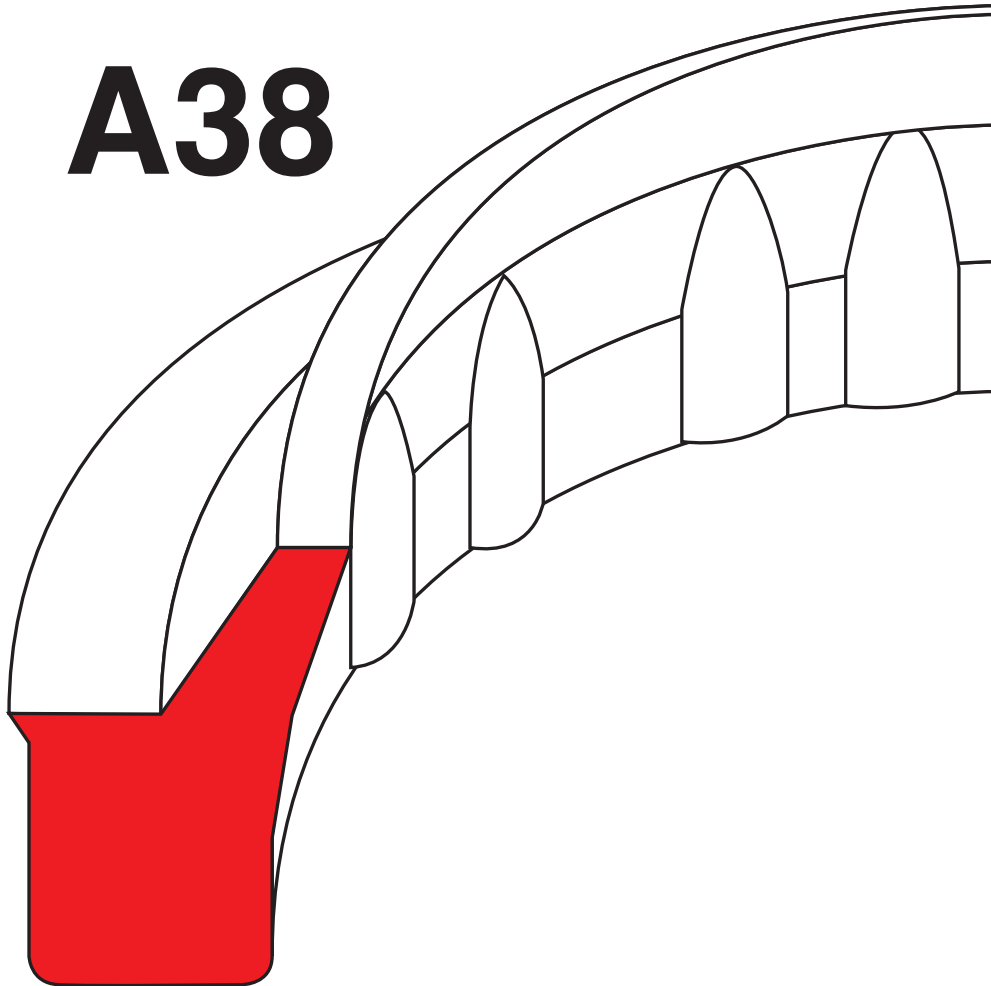

Abstreifer für: Kohle
Zement
Eis
Zunder