



# Einbau-Empfehlungen Abstreifer

## Abstreifer ohne Metallversteifung (A38, A831, A834, A839, A842, A844 und A846)



Abstreifer oval verformen.



An einer Stelle in die Nut setzen.



Nachdrücken bis der Abstreifer einschnappt.

## PTFE-Abstreifer (A116 und A117)

Wie auf den Einzelseiten beschrieben montieren.

## Abstreifer mit Metallversteifung (A860, A862, A864 und A37)



Abstreifer gerade in die Einführschräge der Aufnahmebohrung legen (Nicht verkanten). Mit einer Hülse einpressen, damit die Lippe nicht beschädigt wird.

Ausbildung der Einpreßhülse bei Serienmontage. Die Abstreifer werden mit der Lippe auf den Zapfen geschoben, der in der Bohrung beim Einpressen zentriert wird.

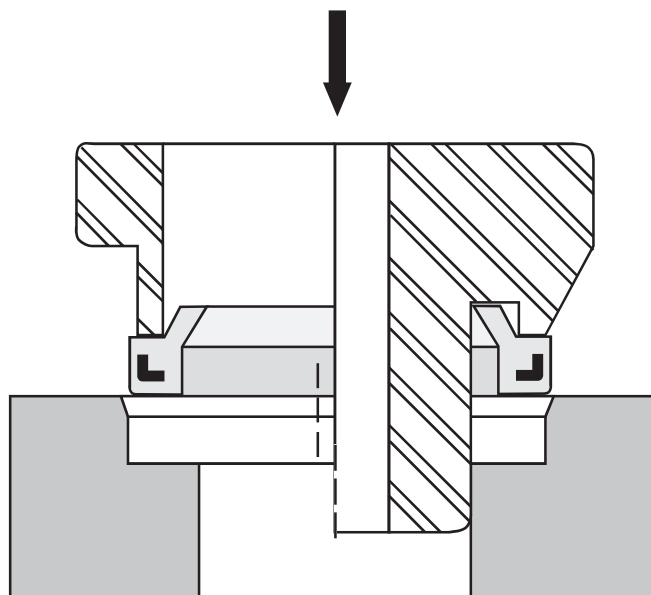

Beachten Sie, dass die Abstreiferlippe bei der Endmontage der Zylinder vorsteht. Angaben über die notwendigen Einbauschrägen an der Kolbenstange finden Sie auf den Datenblättern.

Bevor Sie die Zylinder zusammenbauen, sollen die Abstreifer gut eingefettet werden. Das Fett läßt sie bei der Montage leichter ins Zylinderrohr gleiten. Gleichzeitig vermindert es in der Einlaufphase die Anfahrreibung und schützt die Abstreifer vor dem "Ankleben" bei längerem Stillstand vor der Inbetriebnahme.